



NOUVELLE PROMOTION DE STARTUPS

Les startups présentées dans ce document ont été sélectionnées par le Jury de sélection du Kluster CFCIM en Juillet 2021 et bénéficient, à ce titre, de 18 mois d'accompagnement de Septembre 2021 à Mars 2023.

1. **DROK**
2. **ECO DESSAL'EAUX**
3. **IZIproteine**
4. **SOLAR iCLEANER**
5. **TADWIR**

À propos de la **CFCIM**

La Chambre Française de Commerce et d'Industrie du Maroc (CFCIM) est une institution centenaire qui a pour mission de promouvoir les relations économiques entre la France et le Maroc, de favoriser l'implantation des entreprises françaises dans le Royaume et de développer le potentiel d'affaires des entreprises marocaines.

Forte, notamment, de près de 4 000 entreprises adhérentes, la CFCIM est la plus importante des 126 Chambres de Commerce et d'Industrie Françaises à l'International (CCIFI).

La CFCIM est la seule CCIFI à disposer d'un Campus de Formation (regroupant l'École Supérieure des Affaires et le CEFOR Entreprises, son centre de formation continue) pour accompagner le développement du capital humain de ses entreprises adhérentes.

Aussi, elle met à disposition des formules locatives innovantes au travers de ses 4 parcs industriels (Bouskoura, Ouled Salah, Settat et l'Ecopark de Berrechid).

www.cfcim.org

À propos du **KLUSTER CFCIM**

Le Kluster CFCIM est un programme d'accompagnement de startups lancé en 2017 par la Chambre Française de Commerce et d'Industrie du Maroc (CFCIM).

Il a été labellisé par la Société Nationale de Garantie et du Financement de l'Entreprise (ex-CCG) et permet aux jeunes entrepreneurs innovants de bénéficier d'un dispositif d'accompagnement de 18 mois, gratuit et multisectoriel (mentoring, visibilité, financement, espaces de coworking et formation).

Le Kluster CFCIM s'inscrit dans la continuité de la démarche RSE déployée par la CFCIM depuis 2015 et notamment de son engagement en faveur de la communauté et de la croissance économique des entreprises.

www.cfcim.org/kluster



DROK

Fiche startup

Nom de la startup : **DROK**

Date de création : 10/09/2021

Secteurs d'activité : Transports / Logistique

Adresse : 117 rue des roses, Hay Erraha, Beauséjour, CASABLANCA

Numéros de téléphone : 06.70.89.48.23 / 06.48.40.58.53

Adresse e-mail : elbarnouni.ali@gmail.com / ms.leiladaoudi@gmail.com

Site internet : www.drok.ma

Équipe dirigeante :

Nom complet : Ali EL BARNOUNI

Fonction : Cofondateur, Co-gérant

Nom complet : Leila DAOUDI

Fonction : Cofondatrice, Co-gérante

Présentation de la startup :

DROK est une start-up qui vise à accélérer la transformation digitale du secteur du transport et de la logistique en apportant une solution réactive adaptée aux nouveaux enjeux du secteur du transport et en offrant des services innovants au plus près des besoins de ses utilisateurs.

Offre de produits :

L'application DROK est une solution de e-logistique qui met en contact des personnes, ayant un besoin d'expédition de marchandises/biens, avec des transporteurs disposant de tous types de véhicules.

Ainsi, DROK joue le rôle d'intermédiaire digital dans le marché du transport à travers une plateforme adaptée, intuitive et accessible, connectant directement une demande à une offre de service ajustée de manière à accélérer les échanges et à améliorer l'agilité et la productivité des opérations.

En tant que solution digitale, DROK va permettre, en quelques clics, de :

- Minimiser les inefficacités dans les processus d'expédition
- Optimiser le temps et réduire les coûts pour les expéditeurs
- Augmenter les revenus pour les transporteurs
- Diminuer les émissions de CO2 du secteur en évitant les trajets à vide

DROK proposera également un système de notation des transporteurs et clients.

Accomplissements et Perspectives de développement :

- Conception finalisée de la maquette graphique du parcours du transporteur et du client sur l'application DROK
- Lancement imminent du développement informatique dès obtention des fonds nécessaires
- Développement de services additionnels (service GPS, sponsoring, assurance, extension à l'international)

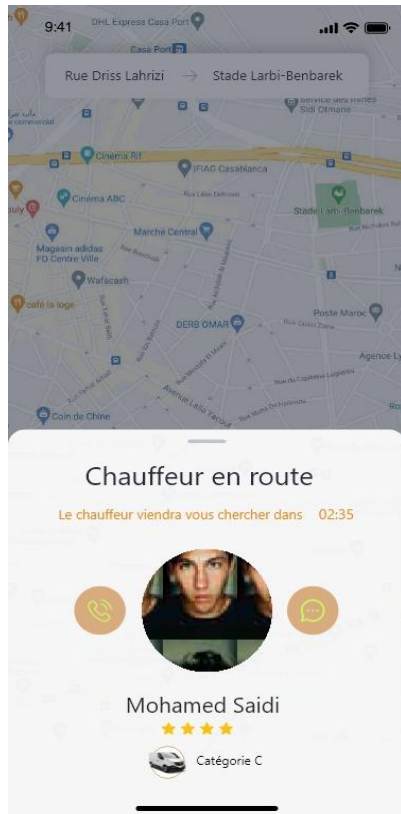
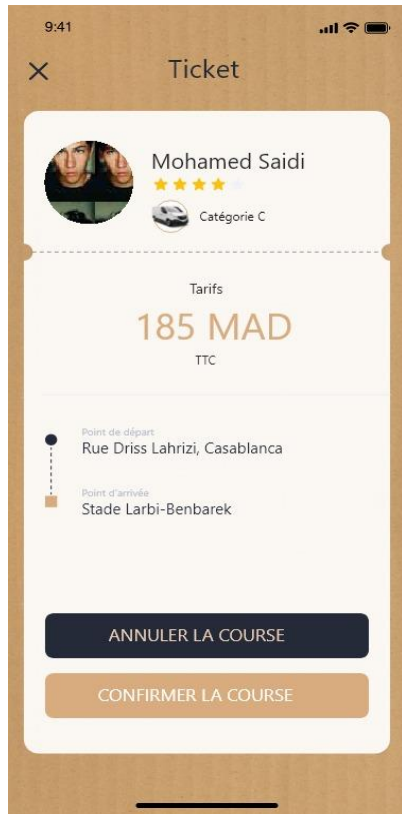

Fiche startup

Nom de la startup : **ECO-DESSAL'EAUX**

Date de création : 31/10/2019

Secteurs d'activité : Agriculture / Développement durable / Environnement

Adresse : Zone industrielle, SAFI

Numéros de téléphone : 06.41.14.46.02 / 06.50.21.53.33 (whatsapp)

Adresse e-mail : bourjoi.salah@gmail.com

Équipe dirigeante :

Nom complet : Salah BOURJOI

Fonction : Cofondateur, Gérant

Nom complet : Maria EZZAYLAOUY

Fonction : Cofondateur, Marketing & Communication Manager

Présentation de la startup :

Startup spécialisée dans la production et la commercialisation de systèmes innovants d'irrigation pour l'agriculture rurale et urbaine.

Nos solutions répondent à 2 problématiques majeures :

- Le secteur agricole marocain, premier contributeur au PIB (14%), est menacé par la rareté de l'eau dans un contexte de dérèglement climatique et de sécheresse incontrôlable.
- L'adoption de pratiques de gestion durable de l'eau, en particulier les techniques d'économie d'eau, est devenue incontournable pour mieux gérer, optimiser et préserver les ressources en eau des agriculteurs.

Offre de produits :

Produit 1 : Smart system ECO-IRRIG.BIO, 100 MAD / unité.

Produit 2 : Smart system ECO-IRRIG.MAX & AIR, système 2en1, aération et irrigation, 120 MAD / unité.

Tous nos produits sont biodégradables à base de biodéchets organiques.

Accomplissements et Perspectives de développement :

Depuis le lancement de notre projet :

- Commande de 150 unités de ECO-IRRIG.BIO
- Commande de 170 unités de ECO-IRRIG.MAX & AIR
- Lauréat de l'appel à projets du Kluster CFCIM
- Lauréat de l'hackathon national sur la gestion de l'eau organisé par HBS Maroc

Ce que nous envisageons :

- Contribution aux objectifs de développement durable
- Extension vers l'Afrique dès 2022
- Participation à des salons sur le secteur de l'eau, sur les solutions de préservation de l'environnement et sur l'agriculture durable
- Création de 7 emplois directs et d'au moins 70 emplois indirects selon le développement de nos activités



Fiche startup

Nom de la startup : **IZIproteine**

Date de création : 09/03/2021

Secteurs d'activité : Agriculture / Agroalimentaire / Environnement

Adresse : Hay Ikiya Abou Lamzar, Ait Melloul, Inezgane, Région Souss-Massa

Numéros de téléphone : 06.61.96.45.32

Adresse e-mail : iziproteine@gmail.com

Site internet : www.iziproteine-agadir.web.app

Équipe dirigeante :

Nom complet : Hasna AFOUNNAS

Fonction : Gérante

Nom complet : Mohamed Amine AABIRATE

Fonction : Directeur technique

Présentation de la startup :

IZIproteine est une entreprise spécialisée dans la production d'engrais et d'alimentation animale à base d'insectes. Notre mission est de recycler les biodéchets en produits à forte valeur ajoutée, pour ainsi transformer le gaspillage alimentaire en une source de protéines écologiques, et lutter contre la rareté des ressources, tout en générant une empreinte carbone quasi nulle.

Offre de produits :

- Alimentation animale : pellets alimentaires et larves séchées riches en protéines (30 à 50% de protéines brutes) et lipides (acides gras essentiels)
- Fertilisation des sols : biofertilisants biologiques riches en potassium, phosphore et azote.
- Cosmétiques : Additif pour l'alimentation animale (riche en acides gras essentiels), cosmétique

Accomplissements et Perspectives de développement :

- Mise en place d'une unité pilote de production. Validation de la faisabilité du projet et test des premiers échantillons.
- Projet d'industrialisation du processus de production pour augmenter le taux de recyclage et la productivité.

100% NATURAL

IZIproteine
POUR UN FUTURE DURABLE

LARVE MOUCHE SOLDAT NOIRE

IZIproteine
POUR UN FUTURE DURABLE

INSECT FRASS

100% NATURAL

Axé sur l'environnement
 Renforcer le système immunitaire des poules
 Biologique et sans céréales

avec des nutriments vitaux nécessaires, à une santé optimale. Riche en protéines en graisses saines et en calcium.

**HAUTEMENT PROTÉINÉ
FRIANDISES POUR POULETS !
SÉCHÉES ET VIVANTES !**

IZI OIL
 Sapon Chèvre 11 % de Sucre
 Fleur de sulfure bas pH
 Sans trèfle

IZI OIL
 Savon doux
 Parfum de votre choix

IZI OIL
 Parfum de votre choix



Fiche startup

Nom de la startup : **SOLAR iCLEANER**

Date de création : 12/2021

Secteurs d'activité : Énergie solaire / Technologies photovoltaïques et thermiques à concentration

Adresse : Benguerrir

Numéros de téléphone : 06.16.84.69.76 / 06.57.03.90.04

Adresse e-mail : massaab.elydrissi@usmba.ac.ma / halima.ouatab@emines.um6p.ma

Équipe dirigeante :

Nom complet : Massaab EL YDRISSI

Fonction : Cofondateur

Nom complet : Halima OUATAB

Fonction : Cofondatrice

Présentation de la startup :

Solar iCleaner est une startup marocaine spécialisée dans la fabrication et la commercialisation de robots intelligents pour le nettoyage des panneaux solaires. Solar iCleaner offre également un suivi régulier de votre activité de nettoyage et assure un nettoyage optimal, moins cher et plus efficace.

Offre de produits :

- Un robot de nettoyage semi-automatique (contrôlé par un opérateur).
- Un robot de nettoyage automatique équipé d'un système de détection en temps réel du degré de salissure des panneaux solaires.
- « e- Solar iCleaner » est un service client en ligne qui permet d'interagir facilement avec notre support et de bénéficier de nos retours d'expériences. Ce service offre également une visualisation et un contrôle en temps réel de tous les robots installés, ainsi qu'une optimisation de la fréquence et de la stratégie de nettoyage.

Accomplissements et Perspectives de développement :

- Test des produits similaires existants.
- Mise au point du système SOLAR iCLEANER plus efficace, plus intelligent et moins coûteux.

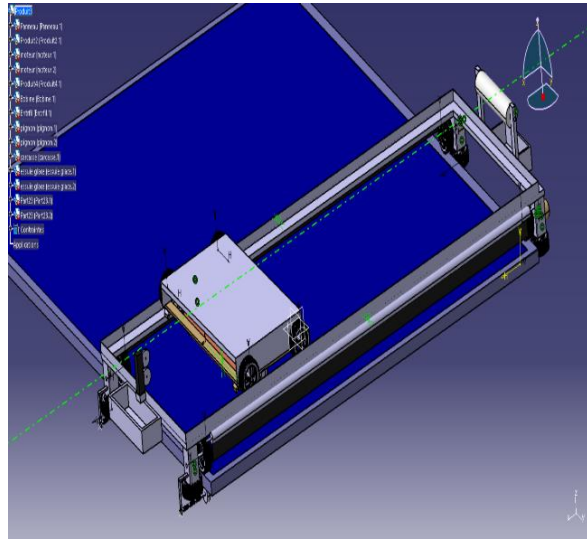



Fiche startup

Nom de la startup : **TADWIR**

Date de création : 10/2019

Secteurs d'activité : Recyclage / Surcyclage / Eco-conception

Adresse : 6 rue Jbala, Najah El Amir, SAFI

Numéros de téléphone : 07.00.77.17.86 / 06.17.76.01.64

Adresse e-mail : karimskiri@gmail.com

Site internet : www.tadwir.ma (en construction)

Équipe dirigeante :

Nom complet : Karim SKIRI

Fonction : Fondateur, Gérant

Présentation de la startup :

TADWIR est spécialisée dans la collecte in situ des déchets : carton, papier, plastique, mégots de cigarettes, marc de café, huiles de friture, abattis de volaille, déchets de poissons notamment de la sardine.

TADWIR commercialise plusieurs types de produits destinés à une clientèle adepte du Green Product et du Green Business.

Offre de produits :

Produits pet food et matériel :

- Croquettes fraîches pour chiens et chats : 15 MAD / kg
- Biscuits frais pour chiens : 20 MAD / kg
- Litière pour chats : 25 MAD / sac de 10 kg

Produits d'écoconstruction, d'ameublement et de décoration :

- Enduit isolant écologique : 40 MAD / sac de 25 kg
- Briquettes isolantes écologiques : 2 MAD / pièce
- Panneaux isolants écologiques : 60 MAD / m²
- Bûches de chauffage : 2,5 MAD / kg
- Décoration écologique : à partir de 15 MAD
- Éponge durable : 15 MAD / pack de 5

Accomplissements et Perspectives de développement :

- Participation au Salon de l'Économie Sociale et Solidaire à Marrakech, au Salon national de l'Économie Sociale et Solidaire à Oujda.
- Prix du Développement Durable du Ministère de l'Économie Sociale et Solidaire.

Nos Produits

- * Petfood nature
- * Biomasse
- * Produits Eco-construction
- * Litière pour animaux
- * Articles de décoration d'intérieure, mobilier et articles pour chien et chat



Nos Marques

CANI - FELI
ZEN - ERGY
IZOL - ECO
BED - CAT
DECO - ZEN



Les fondateurs



Notre Slogan

créer de la richesse en
Protégeant notre
environnement



Nos Produits nature
sans additifs chimique
ni appetants
ni stabilisants